

2021 广州国际孕婴童产品博览会

展会概况：

展会简称名：IBTE

展会英文名：2021 Guangzhou International pregnant and infant products Expo

展会行业：母婴幼童

展会时间：2021.04.06-04.08

举办展馆：广州进出口商品交易会展馆

展馆地址：广州市海珠区阅江中路 380 号

展会规模：面积：约 3 万平米，参展商数：约 500 多家，观众数：约 1.5 万人次

展位价格：标准展位：12800 元/9 平米，光地展位(18 平米起租)：1280 元/每平米

展会简介：

由中国轻工工艺品进出口商会、中国对外贸易广州展览总公司联合主办的广州国际孕婴童产品博览会(IBTE Guangzhou)定于 2021 年 4 月 6 日至 8 日在广州·中国进出口商品交易会展馆(简称广交会展馆)举行。



首届广州国际孕婴童产品博览会将于 2021 年 4 月 6 日-8 日在中国进出口商品交易会展馆正式举办，立足华南，面向华南六省三地及东南亚的国内外孕婴童市场，展会占地 60000 平米超过 1000+ 参展企业。展品包括玩具、孕婴童用品、童车、汽座及家具、幼教产品、孕婴童食品、保健品及零食、孕婴童鞋服及配饰、孕婴童机械及配件、IP 授权、IP 衍生品及服务等几十个分类。展会由中国轻工工艺品进出口商会、中国对外贸易广州展览总公司、广东潮域展览有限公司联合主办，充分利用丰富的办展经验及多年积累的数十万买家资源，打造高起点、高规格、国际化的华南孕婴童展新标杆

2010年中国孕婴童市场规模已经突破1万亿元。随着人均可支配收入提高、二胎开放孕婴童商品消费意愿加强和母婴家庭人群的迅速扩张，中国孕婴童市场将持续增长。预计2020年孕婴童市场规模将突破3万亿，市场空间广阔。

为了紧跟市场发展趋势，把握国内消费机遇，引领行业共同前行，中国轻工商会、中贸展和潮域展览强强联合，共同举办广州童博会，致力于搭建一个全品类、专业、有效的交流及采购平台。

六大主题展：

- 广州国际孕婴童用品展
- 广州国际玩具及幼教产品展
- 广州国际孕婴童食品展
- 广州国际孕婴童鞋服及配饰展
- 广州国际孕婴童工业展
- 广州国际 IP 授权展

广州童博会由广州国际孕婴童用品展、广州国际玩具及幼教产品展、广州国际孕婴童食品展、广州国际孕婴童鞋服及配饰展、广州国际孕婴童工业展、广州国际 IP 授权展六大主题展组成，覆盖孕婴童上下游全产业链，为行业同仁提供华南孕婴童全品类一站式行业盛会

展品范围

玩具	幼教产品	孕婴童用品	童车、汽座及家具	IP授权 IP衍生品及服务	孕婴童鞋服及配饰	孕婴童食品 保健品及零食	孕婴童机械及配件
木制、纸板类玩具	幼儿教育产品	育婴用品	汽车安全座椅	动漫IP授权	孕产服饰	婴童食品	玩具原材料
电子电动、塑胶玩具	电子早教产品	婴儿喂养用品	学步车	文创授权	婴童服装套装	婴童营养保健品	玩具制造、包装类设备
积木、拼插玩具	幼教游乐设施	婴儿护肤及沐浴产品	自行车	品牌授权	口水围巾	婴童果汁	各类玩具生产配件
娃娃、布毛绒玩具	教玩具	婴儿口腔护理	电动童车	运动授权	婴童鞋	婴童配方奶粉	母婴产品机械
儿童活动及运动产品	科教STEM产品	婴儿尿片	滑板车	名人授权	婴童配饰	孕妇保健品	母婴产品原材料
智能玩具	科教STEAM产品	婴儿湿纸巾	三轮车	授权对接	孕妇鞋	各类孕婴童休闲零食	各类母婴产品生产配件
模型玩具	普通教具	孕妇用品	婴儿手推车及配件	孕产妇配饰	进口孕婴童食品
DIY玩具	幼儿教具	护理/哺乳垫及配件	各种骑行类		其他孕婴童鞋服及配饰	进口孕婴童保健品	
充气玩具	幼儿园用品	婴儿餐具	婴儿家具婴儿床及配件		进口孕婴童鞋服及配饰	进口孕婴童零食	
骑乘玩具	特殊教育用品	家居用品及装饰品	婴儿床上用品及配件		
音乐玩具	教育出版物	家纺产品	婴儿安全围栏				
其他玩具	游艺游乐设备	其他孕婴童用品				
.....	其他幼教产品					

展会价格：

9 平米标准展位价格：12800 元/9 平米
 光地展位 18 平起租 ：1280 元/每平米

注：

9 平标准展位：配置两面或三面展墙，展间地毯，公司名称楣板，两盏照明灯、一个 220V 插座、

一张桌子、两把椅子！【个别展会的标摊配置可能存在差异】

光地展位：光地展位只是提供光地一块【水电、展台、展具等其他展会相关设施全部不提供】，参展商需要请专业展台搭建商设计搭建展台！

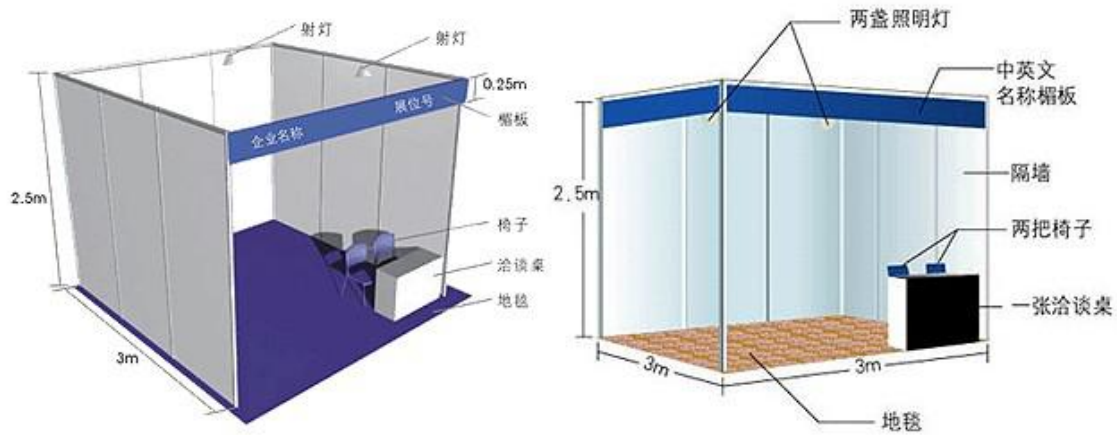

9 平米单开口和双开口标准展展位简易示意图【仅供参考】

参展价格；

参展联系；吴先生

请联系 QQ：1724047599

请联系微信；13603021342

门票咨询

请联系 QQ；1370690442

电话咨询：0755-89833963

展会推广；

请扫以下二维码



微信客服二维码请扫一扫

上届回顾：

多渠道全方位推广，提升展会质量

主办方将通过十六种渠道向几十万的国内外专业买家进行推广及邀约，全方位覆盖电商、零售渠道、大型卖场、百货及商业地产，海外孕婴童采购商等专业、优质的买家及孕婴童产业链从业者。通过多渠道的精准推广，增加展会曝光度，提升展会质量。

展会亮点：

展会期间，还将举办“华南孕婴童产业峰会”、“电商选品大会”、“品牌展商新品发布会”、“国际大牌专场招商会”、“VIP 买家专场对接会”、“IP 授权对接会”、“十大创新设计及流行爆款产品颁奖活动”、“品牌展商及 VIP 买家交流对接会”等一系列产业交流、供需对接、行业研讨、产品发布等专业配套活动，为国内外孕婴童从业者提供精准对接、商务往来、技术交流、资源整合、信息拓展的最佳平台