

2021 年中国第 9 届中国电子信息博览会

展会概况：

展会简称名：CITE

展会英文名：The 9th China electronic information Expo 2021

展会行业：电子电力

展会时间：2021.04.09-04.11

举办展馆：深圳会展中心

展馆地址：深圳市福田区福华三路

展会规模：面积：约 10 万平米，参展商数：约 1000 多家，观众数：约 10 万人次

展位价格：标准展位：15000 元/9 平米，光地展位(18 平米起租)：1500 元/每平米

展会简介：

党的十九大报告提出，建设现代化经济体系，必须把发展经济的着力点放在实体经济上，把提高供给体系质量作为主攻方向，显著增强我国经济质量优势。为此，我们要支持传统产业优化升级，加快发展现代服务业，瞄准国际标准提高水平。同时，培育若干世界级先进制造业集群，促进我国产业迈向全球价值链中高端。工信部部长苗圩指出：“当前，我国经济发展进入一个新的阶段、新的时代，需求发生了很大的变化。”电子信息业可以培养发展，也有条件成为其中一个“世界级先进制造业集群”。2020 年政府工作报告中，对“新基建”进行着重部署——“加强新型基础设施建设，发展新一代信息网络，拓展 5G 应用，建设数据中心，增加充电桩、换电站等设施，推广新能源汽车，激发新消费需求、助力产业升级。”第九届中国电子信息博览会，将抓住推进制造业智能化升级和新兴产业发展的机遇，推动智能经济加速到来。



CITE 2021 重点展示内容

作为国内首屈一指的电子信息产业博览会，CITE 2021 将集中展示新一代信息技术产业最新发展成就、促进产业核心技术突破、引领信息技术产业的供给侧改革，推进打造属于中国的电子信息业世界级先进制造业集群。

2021 年 4 月，第九届中国电子信息博览会在深圳会展中心举办。本届博览会集中展示包括智慧家庭、智能终端、人工智能、智能制造、高端芯片、新型显示、虚拟现实及增强现实、智能网联汽车、5G 和物联网等代表电子信息产业未来发展的核心内容。通过 CITE 主题馆、新型显示馆、智能制造与 3D 打印馆、机器人与智能系统馆、人工智能馆、5G 和物联网馆、汽车电子、智能驾驶与锂电新能源馆及电子元器件九个展馆等 25 个专业展区，为业界充分展示了智能时代电子信息产业最新发展成果与趋势，打造国际化一流电子信息领域展示平台。

参展范围：

展区设置

1 号馆	CITE 主题馆：智慧家庭展区、智能终端展区、人工智能、5G、大数据、信息安全、IC 展区
2 号馆	新型显示及应用馆
3 号馆	智能制造馆
4 号馆	机器人与智能系统馆：服务型机器人展区、工业机器人展区、3C 产业应用展区、本体/视觉/核心零部件展区
6 号馆	大数据存储馆
7 号馆	汽车电子、智能驾驶与新能源汽车、仪器仪表和设备馆
8 号馆	汽车电子、智能驾驶与新能源汽车、仪器仪表和设备馆
9 号馆	基础电子馆：元器件、材料、设备、特种电子

展馆分布图

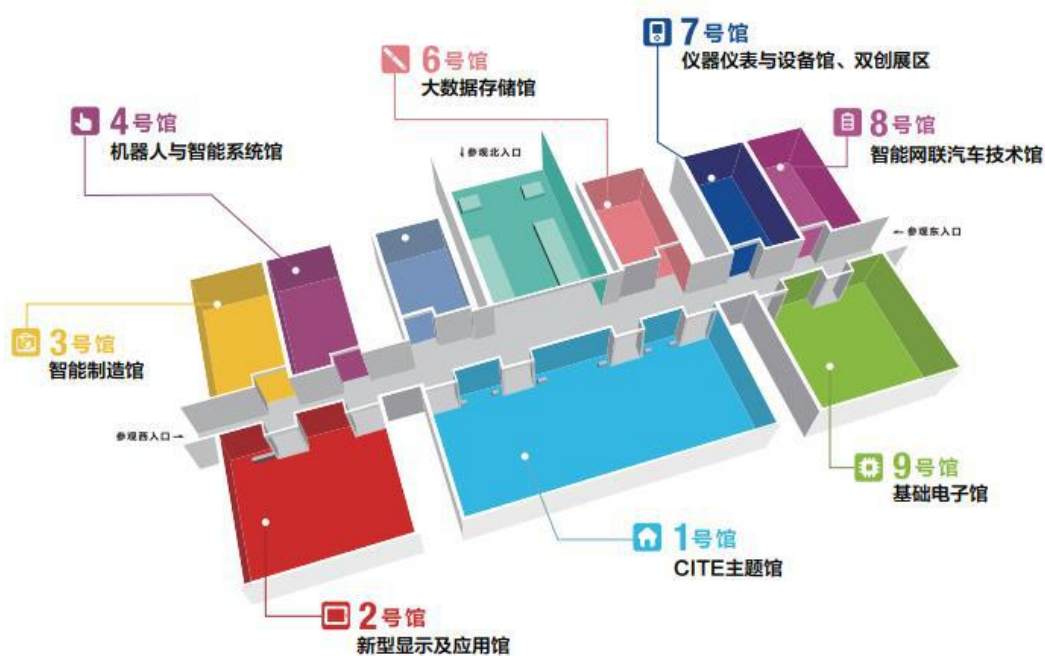

参展流程

中国电子信息博览会为参展商提供了符合自身定位的优质展区展位、参评 CITE 创新应用与技术奖、新产品新技术发布及丰富的媒体宣传推广机会。

参展费用；

9 平米标准展位价格：15000 元/9 平米
光地展位 18 平起租 ：1500 元/每平米

注：

9 平标准展位：配置两面或三面展墙，展间地毯，公司名称楣板，两盏照明灯、一个 220V 插座、一张桌子、两把椅子！【个别展会的标摊配置可能存在差异】

光地展位：光地展位只是提供光地一块【水电、展台、展具等其他展会相关设施全部不提供】，参展商需要请专业展台搭建商设计搭建展台！

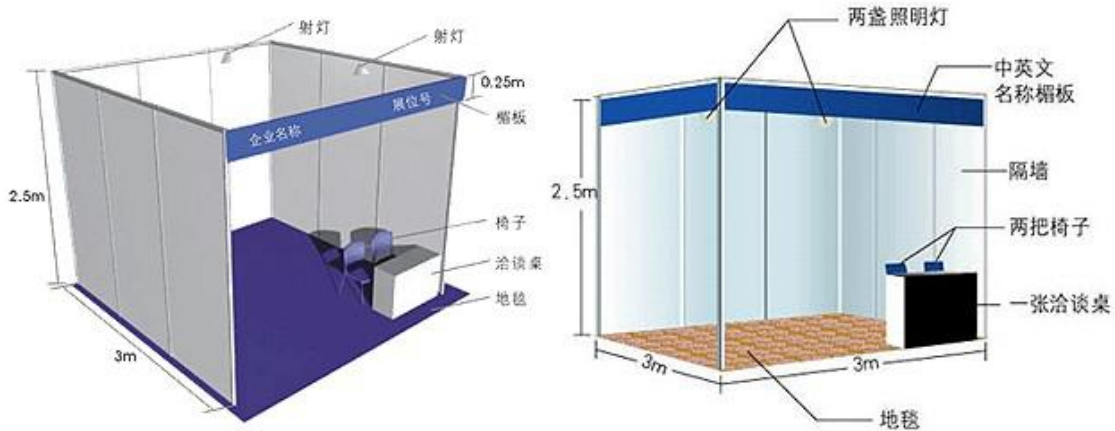

9 平米单开口和双开口标准展展位简易示意图【仅供参考】

联系方式；

参展联系；吴先生

请联系 QQ：1370690442
请联系微信；13603021342

门票咨询

请联系 QQ：1370690442

电话咨询：0755-89833963

展会推广；

请扫以下二维码



微信客服二维码请扫一扫

上届回顾：

8月14日，第八届中国电子信息博览会（简称 CITE2020）在深圳会展中心开幕。广东省委书记、深圳市委书记王伟中，中国电子信息产业集团有限公司董事长芮晓武，北京大学教授、工业和信息化部原副部长杨学山，工业和信息化部电子信息司司长乔跃山，深圳市委副书记、深圳市人民政府市长陈如桂，广东省人民政府副秘书长陈岸明，深圳市委常委、市委秘书长高自民等嘉宾出席开幕式暨开幕论坛。

乔跃山在致辞中指出，今年上半年，面对复杂严峻的国内外形势，在党中央、国务院的坚强领导下，全体电子信息产业人同舟共济、共克时艰。疫情防控形势持续向好，全行业复工复产加速推进，龙头企业带动上下游中小企业协同复工成效显著，重大项目建设持续推进，产业实现快速复苏。上半年电子信息制造业增加值同比增长 5.7%，高于同期工业增速 7 个百分点；实现营业收入 5.14 万亿元，在制造业中占比达到 12.7%，产业地位不断凸显。同时 5G 网络商用加速推进，北斗三号卫星导航系统建成开通，电子信息产业发展动能不断壮大，为我国实现两个一百年奋斗目标提供了有力支撑。

乔跃山强调，为了更好地促进电子信息产业发展，下一步将重点开展三方面的工作：一是强化宏观政策引导。制定发布集成电路等领域政策，加快超高清视频、智慧健康养老、智能光伏等产业政策落地见效，系统总结电子信息“十三五”的发展情况，谋划“十四五”的发展思路。二是增强产业链抗风险能力。密切关注全球疫情发展态势，持续跟踪企业生产经营情况，加强资源保障协调，确保电子信息供应链不断档、不暂停；三是支持新技术新模式新平台应用，支持 5G 与超高清视频、人工智能、安防监控等产业融合发展，打造数字经济时代的新型基础设施平台。

陈如桂在致辞中指出，深圳始终高举高新技术产业发展这面旗帜，把电子信息产业作为重要的支柱产业来抓，大力发展数字经济、智能制造、工业互联网等战略性新兴产业，加快 5G 等新型基础设施建设，努力打造一流的智慧城市，引领新一轮的技术创新、产业创新、业态创新，带动经济高质量发展。目前，深圳电子信息产业总规模已达到全国的 1/6，增加值占深圳 GDP 比重达到 1/4。上半年虽然受到中美贸易摩擦和新冠肺炎疫情双重影响，但深圳经济在全国的一

线城市中率先实现扭负为正，起稳回升，主要经济指标增长好于预期。今年7月底，深圳已经建成了4.5万个5G基站，并在全球率先实现5G独立组网，深圳电子信息产业发展正迎来新的更加广阔的空间。同时，深圳将充分发挥中国电子信息博览会平台作用，深化与国内外IT企业、高校、研究机构的合作，加强信息网络技术的研发，率先打造5G创新最活跃、应用最广泛、产品最丰富的标杆城市，带动更多的新技术迭代和新产业发展，共同为数字中国建设作出新的更大的贡献。

开幕论坛上，北京大学教授、工业和信息化部原副部长杨学山，中国电子信息产业集团有限公司董事长芮晓武，中国工程院院士张平，戴尔科技集团全球执行副总裁、大中华区董事长兼总裁黄陈宏，华为消费者业务首席战略官邵洋，新华三集团联席总裁、首席技术官尤学军围绕数字经济、信息安全、新基建、企业数字化转型、5G智能终端等电子信息产业热点话题发表了主题演讲。

党中央国务院近期多次强调要形成以国内大循环为主体、国内国际双循环相互促进的新发展格局，不断提升产业链和供应链的现代化水平，大力推动科技创新，加快关键核心技术攻关，打造未来发展新优势，这也是我国审时度势提出的重大战略判断。CITE2020作为权威的电子信息产业平台，更是在推动电子信息产业高质量发展、引领行业技术创新方面下足了功夫。

本届博览会以“创新共享，开放合作”为主题，展出面积近10万平方米，吸引了TCL、海信、创维、华为、戴尔、紫光、中科曙光、柔宇等1200余家知名企业参展。通过CITE主题馆、新型显示馆、智能制造馆、机器人与智能系统馆、大数据存储馆、智能新能源汽车技术与仪器仪表馆、车联网馆、基础电子馆等8大展馆充分展示电子信息产业最新发展成果与趋势。

CITE 2020现场集合电子信息全产业链，上下联动，循环畅通，展现行业韧性和实力，积蓄更强劲的发展势能。TCL、海信、创维、戴尔所在的智慧家庭展区，展现“智家·智享·智未来”；华为、移远通信携5G而来，开启5G时代智能生活；智能网联与新能源汽车为车赋能，博实结科技、有为信息等带来更“智慧”的智能网联汽车；普渡、坎德拉上演机器人黑科技，打开未来移动机器人新格局；集成电路产业作为电子信息产业的中流砥柱，紫光集团、澜起科技等芯片企业，担当起技术创新的历史使命；紫光存储、中科曙光致力于发展大数据存储，为更大需求提供技术保障；柔宇科技、龙腾光电、维信诺等行业领军企业携手打造新型显示产业集群。CITE 2020汇聚近千家细分领域领军企业，集合电子信息全产业之力，为内循环开路。

展会期间还将举办50多场技术峰会和论坛，内容涵盖显示产业、车联网、5G、机器人、智慧家庭、人工智能、大数据存储等产业前沿热点话题，集顶尖之力开展头脑风暴，彰显中国电子信息行业第一大展的标杆作用。

作为新冠肺炎疫情爆发以来全球电子信息行业首场大秀，本次博览会对于提振行业信心，应对新冠肺炎疫情对产业链的冲击，抓住推进“新基建”进程中的机遇，加快建设粤港澳大湾区和支持深圳建设中国特色社会主义先行示范区，推动电子信息产业高质量发展具有特别重要的意义和作用。后疫情时代，中国电子信息博览会仍将继续发挥行业风向标作用，助力电子信息产业实体经济快速恢复，推动数字经济实现高质量发展。