

2021 年 CCE 上海国际清洁技术设备博览会

展会概况：

展会简称名：CCE

展会英文名：CCE Shanghai International Clean Technology Equipment Expo 2021

展会行业：环保水务

展会时间：2021.03.30-04.02

举办展馆：上海市浦东新区龙阳路 2345 号

展馆地址：上海新国际博览中心

展会规模：面积：约 5 万平米，参展商数：约 500 多家，观众数：约 10 万人次

展位价格：标准展位：请咨询销售客服，光地展位(18 平米起租)：请咨询销售客服

展位预定：电话：0755-89833963，直线：13603021342(微信同号)，QQ：1370690442

展会简介：

亚洲清洁行业旗舰展

2020CCE 上海国际清洁技术设备博览会将于 2020 年 8 月 12 日-14 日在国家会展中心（上海）举办。



CCE 展会始于 2002 年，与中国清洁行业共同起步，经过 20 届的累积与发展，已经牢固奠定了国内清洁及亚洲清洁行业的地位，并凭借参展商数量、观众数量、展品档次、相关活动等成为业内企业及品牌翘首期盼的年度盛会。上海国际清洁技术与设备博览会的展品范围囊括了清洁机械、清洁工具及零配件、清洁化学剂，卫生用品，室内环境净化设备，抗菌消毒设备和固体废弃物处理设备等重大种类，为商用清洁、工业清洁、公共设施、市政环卫、室内环境净化、洗涤、净水、物业提供一站式专业清洁解决方案。博览会在世界各主要发达国家及新兴市场都

设有代理机构，与全球各地最具有影响力的清洁行业专业媒体及协会进行合作，并且将宣传范围扩展至酒店、物业、保洁、环卫、工业、医药、食品、包装等行业，以强化上海国际清洁技术与设备博览会在不同地区、不同领域内的影响力。作为亚洲清洁行业旗舰展，CCE 通过 20 届的不懈努力，已在亚洲及国际上享有较高的声誉。大部分的国际知名品牌如 Hako、3M、AMETEK、AR、Aztec、Columbus、Comstar、Ecolab、Fimap、Idrobase、Interpump、JLG、JohnsonDiversey、Karcher、Kranzle、NCL、Nilfisk-Alto、TENNANT、Viper 都上海国际清洁技术与设备博览会的常客，无不体现了国际清洁领域内的水准，更是国际知名品牌了解和进入中国市场的重要渠道。

参展理由

上海国际清洁技术与设备博览会（简称清洁展）会创立于 2002 年，迄今为止已经是第 20 届了。主办方不仅仅通过博览会这一单一平台为全球的清洁产品提供商贸易契机，更成功运营了《中国清洁》刊物（创刊于 2002 年）、中国清洁巡回研讨会、Qigle.com 清洁产品在线（B2B）及每月定期发送的 E-newsletter，集结这些产品各自的优势，为全球的清洁产品提供全方位、多角度、多层次的展示平台。

独一无二的行业地位 引领产业发展方向

创立于 2002 年，与中国清洁行业共同起步，经过逾 10 多年的累积与发展，已经牢固奠定了国内清洁博览会及亚洲清洁行业权威展会的地位，成为业内企业及品牌翘首期盼的年度盛会，并凭借参展商数量、观众数量、展品档次、相关活动等稳居全球清洁展会之一。3M、AMETEK、AR、Aztec、Columbus、Comstar、Ecolab、Fimap、Hako、Idrobase、Interpump、JLG、JohnsonDiversey、Karcher、Kranzle、NCL、Nilfisk-Alto、TENNANT、Viper 等知名品牌企业与上海国际清洁技术与设备博览会从成立之初合作至今，与展会主办方保持了长期深入的合作关系，利用展会提供的整合营销平台，在行业经销商及终端买家中树立了良好的品牌形象并取得了令人满意的销售回报。

展会现场活动精彩纷呈

每年展会期间，主办方都会协同业内顶尖专家，为现场观众及业内人士呈现形式多样、内容广泛的评选、研讨会、论坛等活动，解读最前沿的行业发展方向，展示满足不同行业需求的清洁解决方案。清洁博览会呈现的固定活动项目包括：中国清洁博览会行业创新大奖“金钻奖”评选活动——鼓励行业创新，表彰行业贡献“金钻奖”颁奖晚宴——国际评审、专业媒体、行业协会、集团买家亲临现场 中国清洁行业发展高峰论坛——引领国内清洁行业发展方向

多年累积的行业数据库 绝无仅有的资源优势

多年来在国内清洁行业的投入，使展会主办方掌握了超过 10 万条的国内买家及经销商数据及逾 2 万条海外采购商数据。并且，清洁展每年都通过直接购买、数据共享、投放广告、参加目标行业展览会等手段，持续投入重金，采集新数据更新陈旧数据，并特别建立了 Call Center 部门，进行数据梳理和维护。利用这一国内清洁行业绝无仅有的庞大行业数据库，我们有效地帮助客户以最优的市场投入获得最可观的商业回报。

多年累积的行业数据库 绝无仅有的资源优势

上海国际清洁技术与设备博览会多年来积累的良好口碑，获得了海外专业协会及媒体的高度认可。代表全球清洁行业最高水平的德国机械设备制造业联合会清洁机械分会（VDMA）、意大利清洁机械协会（Afidamp）以及美国驻上海总领馆商务处，欧洲权威清洁杂志 European Cleaning Journal 和 Reigungs 在展会宣传推广、招商及观众组织方面长期给予中国清洁博览会充分的支持和协助。同时，清洁展在全球主要发达国家及新兴市场都设立了办公室或代理机构，将影响力拓展至更多国家和地区。在国内，清洁展也与权威行业协会及媒体深入合作，拓展

自身在商用清洁和工业清洁领域内的影响力。如中国旅游饭店业协会，上海市市容环境卫生行业协会，中国医药保健品进出口商会，上海五金商业行业协会，上海机动车清洗行业协会，阿里巴巴，工业设备商情等。

参展范围；

- 清洁机械与设备、零配件
- 清洁工具、卫生用品
- 清洁剂、护理剂、化学剂
- 环卫车辆及配套设备
- 高压清洗、汽车养护设备与工具

参展费用；

9 平米标准展位价格：请咨询销售客服
光地展位 18 平起租：请咨询销售客服

注：

9 平标准展位：配置两面或三面展墙，展间地毯，公司名称楣板，两盏照明灯、一个 220V 插座、一张桌子、两把椅子！【个别展会的标摊配置可能存在差异】

光地展位：光地展位只是提供光地一块【水电、展台、展具等其他展会相关设施全部不提供】，参展商需要请专业展台搭建商设计搭建展台！

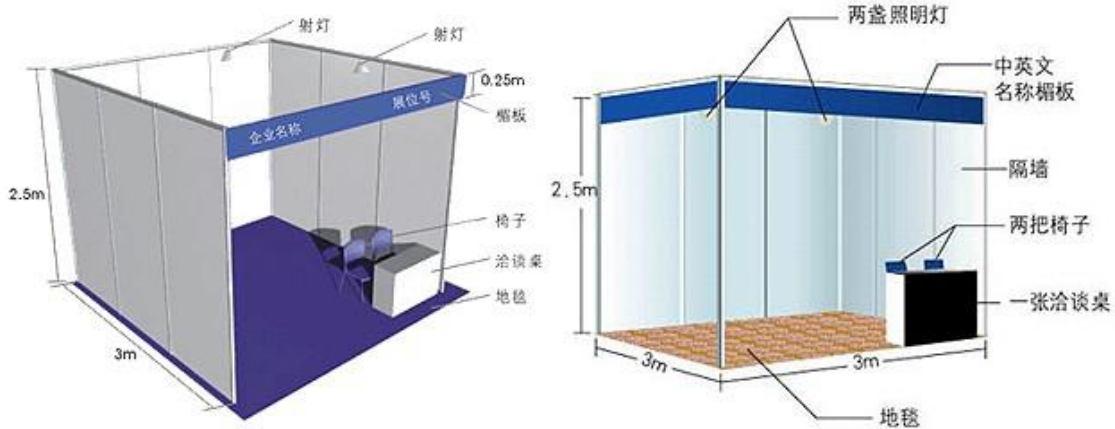

9 平米单开口和双开口标准展展位简易示意图【仅供参考】

参展联系；吴先生

请联系 QQ：1724047599
请联系微信；13603021342

门票咨询

请联系 QQ；1370690442

电话咨询：0755-89833963

展会推广；
请扫以下二维码



微信客服二维码请扫一扫

上届回顾；

为期三天的 2019 第二十届 CCE 上海国际清洁技术与设备博览会已于 2019 年 4 月 27 日在上海新国际博览中心顺利闭幕。经过十几年的相依相伴，我们的展会因为各位的参与而完善，因为各位的支持而壮大；在展商与观众相互促进的同时，展会的质量也更上一层楼，在此，CCE 全体成员向您致以最诚挚的感谢！