

# 2021 中国上海国际车灯与车辆照明技术展览会

## 展会概况：

展会简称名：CIAIE

展会英文名：2021 Shanghai International lamp and vehicle lighting technology exhibition

展会行业：汽摩配件

展会时间：2021.08.12-08.14

举办展馆：上海新国际博览中心

展馆地址：中国上海浦东新区龙阳路 2345 号

展会规模：面积：约 1.5 万平米，参展商数：约 200 多家，观众数：约 3 万人次

展位价格：标准展位：18000 元/9 平米，光地展位(18 平米起租)：1800 元/每平米

## 展会简介：

中国上海国际车灯与车辆照明技术展览会提供一个高效兼具成本效益的贸易平台，为展商扩阔客户基础及强化品牌宣传。建立客户关系，达到占领市场份额目的——为期三天的展会，展商可面对面接触大量对口客户，向行业展示技术及创新产品，快速建立稳定客户网络。



车灯被喻为汽车的眼睛，是集照明、信息交流、外观美化等功能为一体的汽车关键零部件之一，对汽车的实用性、安全性和外观有重要影响。我国作为汽车产销量大国，车灯消费需求同样保持较高增速，已成为全球最大汽车车灯产销市场。“中国上海国际车灯与车辆照明技术展览会”为展商提供审视竞争形势、调查市场需求、收集反馈信息、提升企业形象和展示自身实力的良机。

展会聚焦行业最新技术应用，全面覆盖车灯行业全产业链，最大程度满足专业买家一站式高效采购需求。为主机厂、改装升级、制造、OEM 厂商搭建一个高效、便捷的采购贸易与技术交流大舞台。

## 卓越的车灯与车辆照明行业专业盛会

买家对车辆照明技术产品的需求来自的行业有：汽车主机厂、新能源电动汽车、摩托车、电动车、工程车、重型机械、农用机车、一级供应商、OEM、汽车维修、改装、经销商、代理商等相关行业。

CIAIE 2021 展商数量预计将超过 200 家行业品牌，展出包括整车照明系统、车灯、光源、设备、材料、检测机构、开发工具、模具等在内的最新产品与服务，还将引入美国、德国、日本、韩国等汽车行业发达国家的品牌、产品、技术和理念，推广国际产品管理的成功经验，促进车辆照明技术产品行业在中国早日步入规范化、市场化、产业化，既发掘我国汽车存量市场，扩大内需，又满足人们日益增长的个性化需求，促进行业资源整合，倾力打造合作共赢商贸平台！

### 参展范围；

汽车灯具：

前照灯、前雾灯、转向灯、组合后尾灯、后雾灯、倒车灯、牌照灯、制动灯、侧转向灯、顶灯、仪表灯、氛围灯、门灯、阅读灯、信号灯、改装灯、LED 产品应用、光源、线路板、灯泡厂商、牌照灯以及回复反射器、光学设计、ASAP 等。

原材料厂商：

(透镜材料,反射镜 BMC 材料及 PC 光固化涂料等,如 BAYER,GE ,PHILIPS)装饰框材料，灯体材料、密封材料、粘接材料、车灯用油漆、冲压件材料、不锈钢金属材料)

加工工艺设备：

(UV、镀铝、免喷涂镀铝、超声波设备、等离子设备、压铸设备、注塑设备、镀膜设备、装配流水线、模具设备、BMC 注射、车灯生产流水线等)

新技术产品：

AFS(前照灯照明随动系统等)

试验室设备：

材料性能试验、淋水试验、光形检测、高温低温试验、划格试验、开关寿命试验、检测线自动测光仪、气密试验等；

汽车灯具辅助设计：

造型软件 CATIA 等

### 参展费用；

9 平米标准展位价格：18000 元/9 平米

光地展位 18 平起租：1800 元/每平米

注：

9 平标准展位：配置两面或三面展墙，展间地毯，公司名称楣板，两盏照明灯、一个 220V 插座、一张桌子、两把椅子！【个别展会的标摊配置可能存在差异】

光地展位：光地展位只是提供光地一块【水电、展台、展具等其他展会相关设施全部不提供】，参展商需要请专业展台搭建商设计搭建展台！

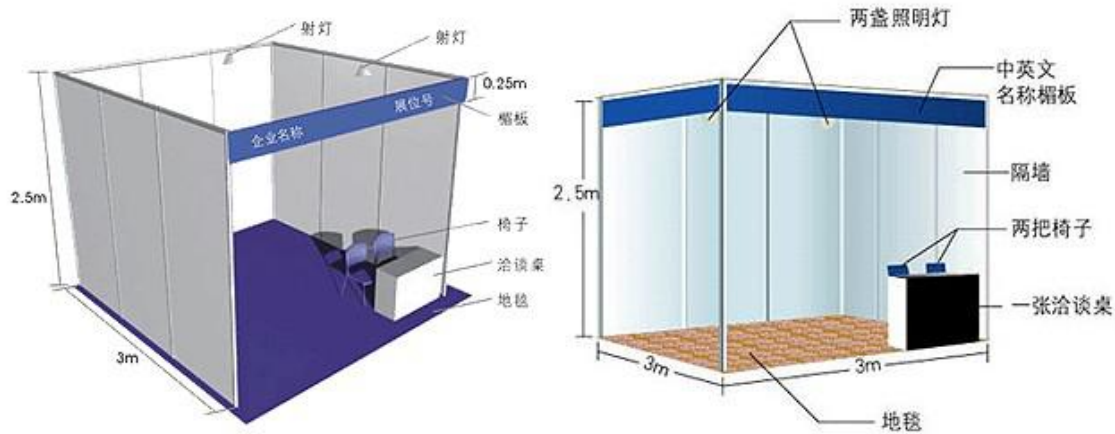

9 平米单开口和双开口标准展展位简易示意图【仅供参考】

**联系方式:**

**展位预定**

请联系 QQ: 1724047599

**门票咨询**

请联系 QQ: 1370690442

电话咨询: 13603021342

**微信联系**

请扫以下二维码



微信客服二维码请扫一扫

## 为何参展；

中国上海国际车灯与车辆照明技术展览会提供一个高效兼具成本效益的贸易平台，为展商扩阔客户基础及强化品牌宣传。建立客户关系，达到占领市场份额目的 — 为期三天的展会，展商可面对面接触大量对口客户，向行业展示技术及创新产品，快速建立稳定客户网络。

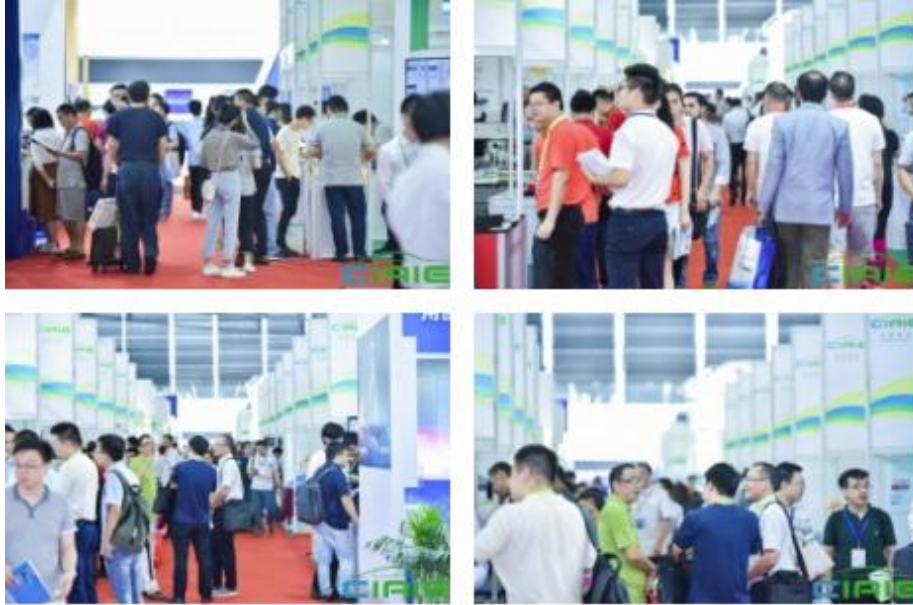

车灯被喻为汽车的眼睛，是集照明、信息交流、外观美化等功能为一体的汽车关键零部件之一，对汽车的实用性、安全性和外观有重要影响。我国作为汽车产销量大国，车灯消费需求同样保持较高增速，已成为全球最大汽车车灯产销市场。“中国上海国际车灯与车辆照明技术展览会”为展商提供审视竞争形势、调查市场需求、收集反馈信息、提升企业形象和展示自身实力的良机。