

2021 亚太区皮革展

展会概况：

展会简称名：APLF

展会英文名：2021 Asia Pacific Leather Show

展会行业：针纺服饰

展会时间：2021.03.30-04.01

举办展馆：香港会议展览中心

展馆地址：中国香港湾仔博览道一号

展会规模：面积：约 10 万平米，参展商数：约 1000 多家，观众数：约 10 万人次

展位价格：标准展位：请咨询客服人员，光地展位(18 平米起租)：请咨询客服人员

展位预定：电话：0755-89833963，直线：13603021342(微信同号)，QQ：1370690442

展会简介：

亚太区皮革展是全球首屈一指的皮革贸易展，展示各式各样的皮革和配件。亚太区皮革展的定位较接近下游生产线，许多国际知名的皮革产品及中高档皮鞋品牌均会到场采购。

亚太区皮革展于香港举办，佔尽地理优势，为供应商提供专业的商贸平台，跟逾万名每年到访亚太区采货的国际买家见面。



亚太区皮革展满足鞋履、皮具、服装、汽车内饰及室内设计业的需求，从皮革和合成物料到件和机械，一应俱全。

除了传统的亚太区皮革展 (APLF Leather)，展会另外设有时尚物料展 (Materials+)，除了迎合传统产品生产商，更可以满足新兴运动服饰业对创新物料和配件的上升需求。

参展范围；

皮革展区：

生皮

半制成革 / 坯皮

制成革

制成革 - 动物皮革

稀有皮革

制成革 - 毛皮 / 裘皮

鞣制及涂饰机械及零部件

鞣制用化学剂 / 复合物

服务

物料展区：

再生物料

合成 / 创新功能物料

梭织及天然材料

鞋材

时尚硬配件及配饰

制造用品

机械、工具及供应

创新时尚技术

服务

参展费用；

9 平米标准展位价格：请咨询客服人员

光地展位 18 平起租：请咨询客服人员

注：

9 平标准展位：配置两面或三面展墙，展间地毯，公司名称楣板，两盏照明灯、一个 220V 插座、一张桌子、两把椅子！【个别展会的标摊配置可能存在差异】

光地展位：光地展位只是提供光地一块【水电、展台、展具等其他展会相关设施全部不提供】，参展商需要请专业展台搭建商设计搭建展台！

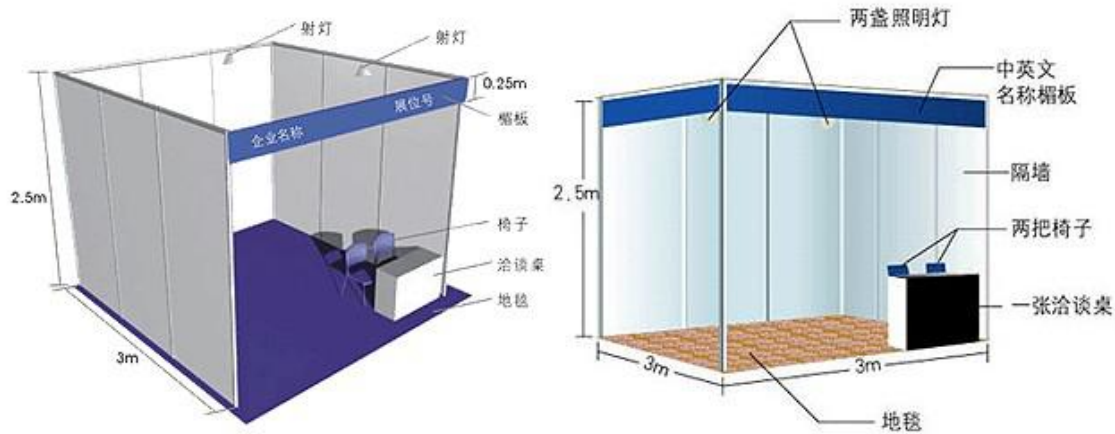

9 平米单开口和双开口标准展展位简易示意图【仅供参考】

联系方式;

参展联系; 吴先生

请联系 QQ: 1724047599

请联系微信; 13603021342

门票咨询

请联系 QQ: 1370690442

电话咨询: 0755-89833963

展会推广;

请扫以下二维码



微信客服二维码请扫一扫

2020年4月9日

主办机构提供在线服务，让业界于困难时期继续保持联系

亚太区皮革展（APLF）的主办机构今天宣布，受新型冠状病毒疫情影响，来届 APLF 亚太区皮革展、Materials+时尚物料展和 Fashion Access 时尚汇集将于 2021 年 3 月 30 日至 4 月 1 日举行。

APLF 旗下展览一向于 3 月期间举行，但病毒爆发初期多个亚洲城市受到影响，展会已一度延至 2020 年 6 月 1-3 日。然而，疫情最近在全球快速蔓延，成为大流行疫情，为顾及业界合作伙伴、协会及客户的反应及安全，主办机构遂决定下届展览会将回归正常，于 2021 年 3 月举办。

亚太区皮革展董事段佩玲说：「对于整个团队，包括我们的员工，合作伙伴以及整个行业而言，这都是一个艰难但正确的决定，长远而言有助皮革和时尚业界持续发展。COVID-19 的爆发前所未见，影响着业界每一位朋友，疫情也从今年年初仅在亚洲爆发，发展为现在蔓延全球的大流行疫情。我们希望亚太区皮革展各展览回归之时，各位能在优质安全的环境下参与。同时，我们将推出不同的在线服务，让展商和买家保持紧密联系。」

重点转移到 9 月的中国

中国正从疫情中复原，而世界各国也下定决心对抗疫症，因此 2020 年 9 月 1-3 日在上海举行的中国国际皮革展（ACLE），将成为皮革行业重回正轨的首场国际大型皮革展览。

ACLE 是中国国内最重要的皮革展览，是中国制革、制鞋、皮革制品、家具以及汽车行业采购人员的年度集中地。ACLE 将为整个行业提供一个恢复业务的平台，更会通过举办各种会议，为行业注入信心。

APLF 联系整个业界的在线方案

为了在这个困难时期支持业界维持业务并保持紧密联系，APLF 推出了各种在线服务，例如 APLF.com 在线陈列室、网络研讨会和 InTouch 在线业务配对活动。

截至目前为止，APLF 已计划了一系列针对业界的教育、行业信息和潮流趋势主题在线研讨会。

而 InTouch 是一系列的在线主题采购活动，活动期间供货商可通过直播向世界各地的买家展示产品。由 4 月 16 日开始，每场 InTouch 活动都是按主题精心策划，以配合买家不同的采购需要。参展商可展示他们的产品系列，并实时回答买家问题，活动后更可进行一对一的商务配对会面。

APLF 与业界并肩作战

整个 APLF 团队时刻惦记着受疫症影响的朋友。我们还要感谢大家多年来对我们展览会的支持，以及最近的耐心和谅解。在这样的关键时刻，我们应心存希望，相信此刻业界团结一致，定能共渡时艰。