

2021 天津环卫与市政设施设备、垃圾分类及有机废弃物处理展览会

展会概况：

展会简称名：天津环卫展

展会英文名：2021 Tianjin environmental sanitation and municipal facilities and equipment, garbage classification and organic waste treatment exhibition

展会行业：环保水务

展会时间：2021.05.27-07.28

举办展馆：天津梅江国际会展中心

展馆地址：天津市西青区友谊南路 18 号

展会规模：面积：约 3.6 万平米，参展商数：约 400 多家，观众数：约 3 万人次

展位价格：标准展位：9800 元/9 平米，光地展位(18 平米起租)：800 元/每平米

展位预定：电话：0755-89833963，直线：13603021342(微信同号)，QQ：1370690442

展会简介：

随着我国经济的快速发展，对市容环境卫生工作越来越重视，每年环卫服务市场空间超过千亿。权威部门测算 2019 年我国城市道路清扫、垃圾清运、公厕管理市场规模分别达 1070 亿元、210 亿元和 176 亿元，合计达 1456 亿元。十八大以来，就生态文明建设提出一系列新理念、新思想、新战略，全党全国树立和践行“绿水青山就是金山银山”理念的自觉性显著增强，生态文明建设成效显著。因此，2025 年环卫市场空间有望 2000 亿元，复合增长率达 10%，环卫市场爆发有了一个很好的契机。



为贯彻落实关于城市建设、垃圾分类工作的重要指示精神，进一步推动环渤海地区绿色发展与生态文明建设，为了更好的为我国环境卫生及垃圾分类事业服务，推动国内外市政环卫新产品、新技术的开发应用，助力打赢蓝天保卫战举行本次展会，展会力争发挥京津冀协同发展区域优势、辐射全国环卫行业市场，旨在通过环卫设备展示和信息发布等多种形式，加强本行业的交

流与合作，提升企业品牌和认知度，为全国环卫行业打造高端的前沿技术及设备展示、的客商交流平台，提升行业发展水平，实现多赢，欢迎业内人士参加。

展会范围；

环卫车辆与综合装备展区

城市道路、高速公路及其它路面清扫、扫地机器人、冲洗（吸扫）设备与车辆；洒水车、除雪车、沙滩清扫车、吸污车、垃圾压缩转运车、智能渣土车、除尘降霾雾炮车、新能源环卫车、环卫专用机械、市政排水车、市政清淤车及其他相关特种车辆、餐厨垃圾处理、生活垃圾焚烧处理、环卫码头装卸设备、垃圾推铲、压实设备、环卫设备专用配件与耗材等；

智能垃圾收集与智慧环卫展区：

智能垃圾收集箱、站、垃圾收集分选监管及运营平台、公厕监管、垃圾收转运监管、环卫舆情系统等业务系统的数据中心接入与集成；环境大数据 BI 可视化分析；VR 实时三维环境数据展示；环卫数据监控大屏；

市政设施展示区

智能垃圾桶、垃圾箱、废物箱；居民区、公共区域的生活垃圾收集、清运设备、垃圾压缩站；智能渣土车辆、市政园林桌椅、花箱、市政园艺修剪设备、落叶粉碎收集车、喷泉景观设备等。

清洗清洁设备展区

高压泵、高压清洗机组、市政下水管道疏通、清洗设备；高层建筑外墙清洗设备及作业车、城市景观雕塑清洗设备、道路护栏清洗设备、小广告清洗清除设备、市政家具清洗专用（机）车、道路除线（机）车、冷热水清洗机、多功能高压清洗（机）车、通过式汽车清洗机、小型驾驶式扫地机（车）、清洁保洁车、洗地机、吸尘车、下水道冲洗等；

厕所展示区

车载厕所、移动环保厕所、生态厕所、智能厕所、泡沫、玻璃钢水冲厕所、面盆便池、厕所粪便收集处理、除臭与节水设备技术、智能节纸设备等；

餐厨垃圾展示区

餐厨垃圾处理设备、无害化及资源化成套装备；废弃油脂循环利用技术设备；有机垃圾堆肥技术设备；餐厨垃圾循环利用、油水分离设备；餐厨垃圾收运专用（机）车等；

展位费用；

9 平米标准展位价格：9800 元/9 平米

光地展位 18 平起租：800 元/每平米

注：

9 平标准展位：配置两面或三面展墙，展间地毯，公司名称楣板，两盏照明灯、一个 220V 插座、一张桌子、两把椅子！【个别展会的标摊配置可能存在差异】

光地展位：光地展位只是提供光地一块【水电、展台、展具等其他展会相关设施全部不提供】，参展商需要请专业展台搭建商设计搭建展台！

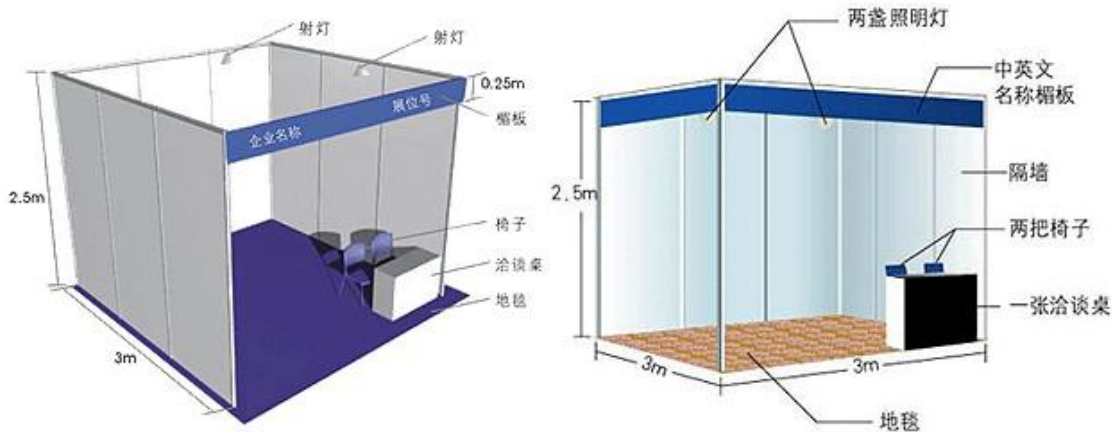

9 平米单开口和双开口标准展展位简易示意图【仅供参考】

门票申请联系；

联系人:赵长江

电话:022-83701011

地址:天津市西青区新科道新津国际新兴园 2-3-905

【参展条件】

1、符合展览范围的企业，且具备相关部门认证许可的企业均可申请参展。请认真填写参展申请表加盖公章后传真或邮件发至会务组。



2、参展方报名后七个工作日内，需将参展总金额的 50%预付款汇入展会指定账号，以落实展台位置；50%余款请于 2021 年 5 月 1 日前付清，如未按时付款，承办方将视其对方自愿放弃参展，承办方有权取消或调整展位，展商中途退出，已付款项将作为违约金不予退回。

3、展位顺序分配原则：按面积大小优先安排，并按照“先申请、先付款、先安排”，为保证展会整体形象，承展方终保留部分展位调整权。

4、展会开幕前给已付款的参展商发送《展商手册》。内容包括展品运输、开馆起止时间、展台设计搭建、报馆流程、物品租用和服务、展会安全事项等相关信息。请展商仔细阅读，遵守展商手册内容！